

RC-ARTトラックゲート

※フロントナックルはステアリングロットの当たる部分を削っています。

※フロントアッパーシャフトはART2121 RX 2.5mm アッパーAアームピン

FRONT LOWR ARM	
TOP LINE	
TP-0730BK Yアーム	
FRONT KNUCKLE	
TOP LINE	
TP-09BKMRT Sナックル	

REAR LOWR ARM	
TOP LINE	
TP-2530R1 リア (+1mm)	
REAR KNUCKLE	
TOP LINE	
TP-26BK Sリアナックル	

DAMPER	
RC-ART	
WEIGHT	
F: g R: g	
TOTAL: 1351 g	

TIRE / WHEEL	
RC-ART	
スーパーハード	
OFFSET	
F: +6 mm	
R: +8 mm	

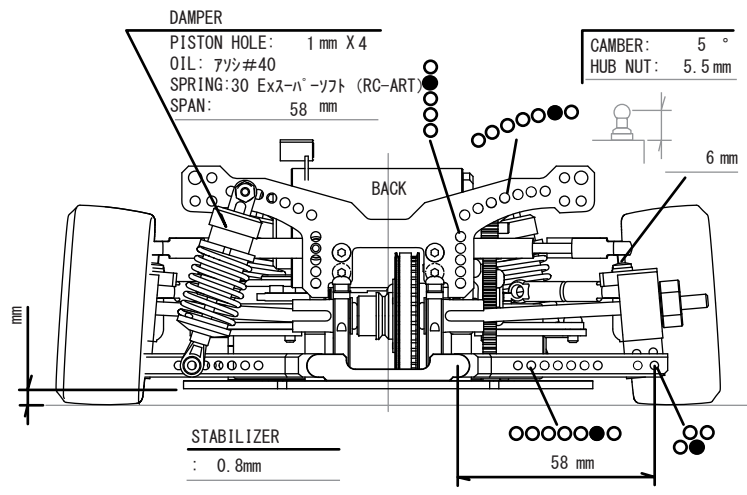
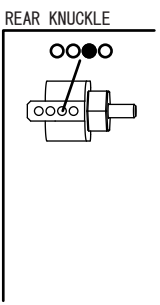
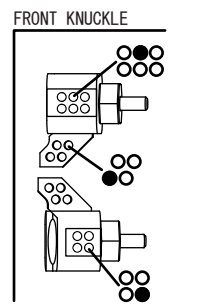
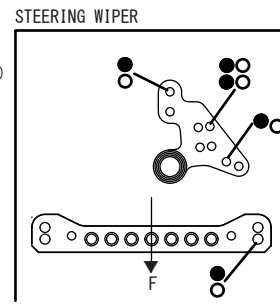
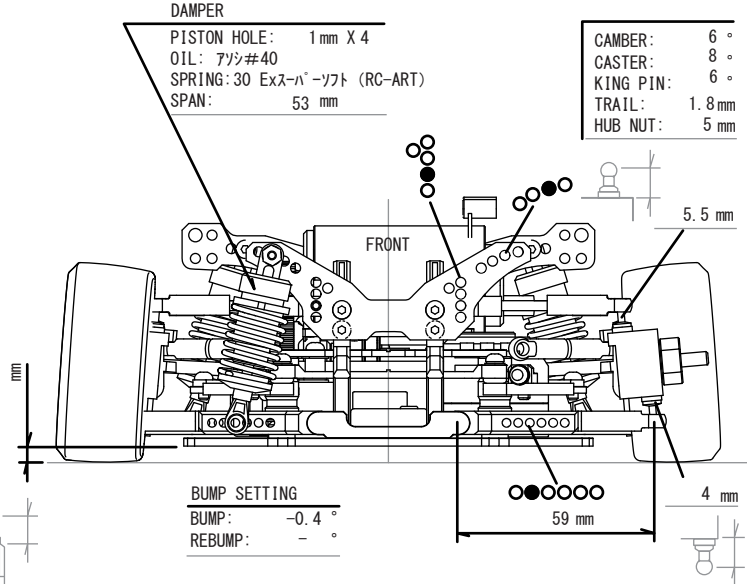
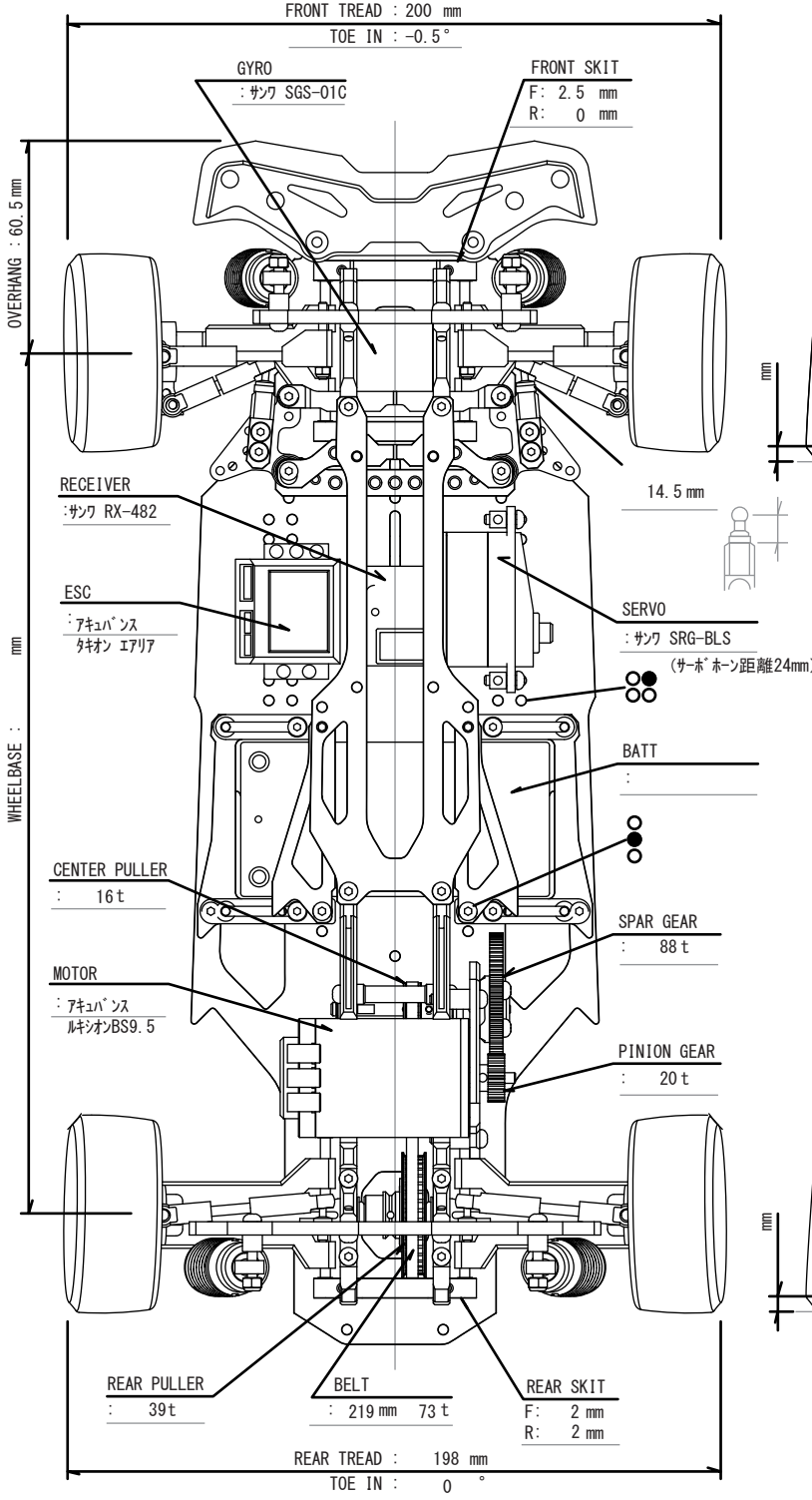

GYRO GAIN	FINAL GEAR RATIO	BELT TENSION	BALANCER WEIGHT
: 100 %	: 10.725	MAX ●	: 20 g (モーターの下)

PROPO SETTING サンワ M12

ST	HT	AUX1	AUX2
D/R ST 50%	CUREVE _H EXP _{RATE} +2%	EPA LOW 100%	
EPA LEFT 60%			
EPA RIGHT 60%			

ESC SETTING タキオン エアリア

DriveFrp : 16khz	BstTim : 25deg
NeuBrkFrp : 8khz	BstStRp : 4000rpm
BrakeFrp : 8khz	BstEndRp : 43000rpm
InitialSpeed : 0khz	TrbTim : 0deg
NeuBrake : 28%	
InitialBrake : 24%	